



Renault KOLEOS

دفترچه راهنما



فصل ۴ : تعمیر و نگهداری

۴-۲	درب موتور
۴-۴	میزان روغن موتور : اطلاعات کلی
۴-۵	میزان روغن موتور: اضافه، پر کردن
۴-۷	میزان روغن موتور: تعویض روغن
۴-۸	میزان مایعات
۴-۸	مایع خنک کننده موتور
۴-۹	روغن ترمز
۴-۱۰	مخزن شیشه‌شوی شیشه جلو
۴-۱۰	فیلترها
۴-۱۱	فشار باد لاستیک
۴-۱۳	باتری
۴-۱۵	تعمیر و نگهداری بدنه خودرو
۴-۱۷	تعمیر و نگهداری از تزئینات و تودوزی‌های داخل خودرو

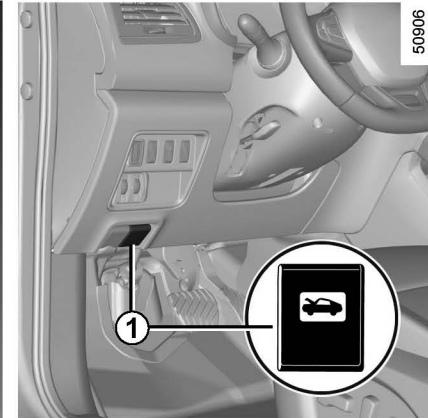

برای باز کردن درب موتور، دستگیره 1 را بکشید.

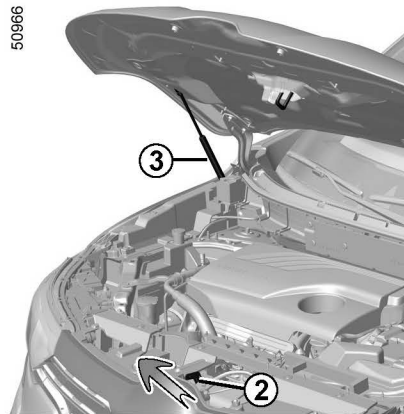

باز کردن زبانه (قلاب) درب موتور
برای باز کردن، زبانه 2 را همزمان با باز کردن درب
موتور فشار دهید.

باز کردن درب موتور

درب موتور را بلند کنید و با استفاده از دو میله 3
آن را ثابت کنید.

پیش از انجام هرگونه عملیاتی در
محفظه موتور باید سوئیچ با استفاده
از دکمه خاموش/ روشن در موقعیت
Off قرار بگیرید. (به اطلاعات "روشن/ خاموش
کردن موتور" در فصل ۲ مراجعه نمایید).



درب موتور را به طرف پایین فشار
ندهید: خطر بسته شدن اتفاقی درب
موتور وجود دارد.



حین کار کردن در محفظه موتور،
اطمینان حاصل نمایید که اهرم
برف پاک کن شیشه جلو در موقعیت
پارک (توقف) باشد.
خطر آسیب جدی.



هنگام کار کردن در نزدیکی محفظه
موتور، ممکن است موتور داغ
باشد. علاوه بر این ممکن است فن
خنک کننده موتور هر لحظه شروع به کار کند.
خطر آسیب دیدگی.

درب موتور (۲/۲)

بستن درب موتور

از عدم وجود اجسام در محفظه موتور پیش از بستن درب موتور اطمینان حاصل نمایید. برای بستن مجدد درب موتور، درب موتور را تا میانه نگه داشته در فاصله ۳۰ سانتی متری موقعیت بسته شدن آن را رها نمایید. درب موتور به واسطه وزن خود به طور اتوماتیک بسته خواهد شد.



از قفل شدن صحیح درب موتور اطمینان حاصل نمایید. بررسی نمایید که هیچ جسمی (سنگریزه، پارچه و غیره) مانع بسته شدن قفل نشود.



در صورت بروز تصادف و وارد شدن ضربه جزئی به شبکه رادیاتور یا درب موتور، قفل درب موتور را بررسی کرده و هرچه سریع تر با نمایندگی های مجاز تماس حاصل نمایید.



پس از هرگونه عملیات در محفظه موتور، از عدم وجود اجسام در محفظه موتور اطمینان حاصل نمایید (پارچه، ابزار و غیره). این اجسام باعث صدمه به موتور یا آتش سوزی می شوند.

میزان روغن موتور: اطلاعات کلی

به‌طور عادی موتور برای روغنکاری و خنک کردن اجزای متحرک به روغن موتور نیاز دارد و تنظیم کردن سطح روغن بین هر تعویض روغن عادی است.

با این وجود، اگر در هر ۱۰۰۰ km (۶۰۰ مایل) بیش از نیم لیتر روغن موتور مصرف شد با نمایندگی‌های مجاز تماس حاصل نمایید.

تکرار تنظیم سطح روغن: سطح روغن موتور را هر چند وقت یکبار و بخصوص پیش از مسافرت‌های طولانی بررسی نمایید تا از صدمه دیدن موتور جلوگیری کنید.

به منظور جلوگیری از سرریز شدن، توصیه می‌شود که هنگام پر یا اضافه کردن مخزن، از قیف استفاده نمایید.

پیش از انجام هرگونه عملیاتی در محفظه موتور باید سوئیچ با استفاده از دکمه خاموش/ روشن در موقعیت Off قرار بگیرد (به اطلاعات "روشن/ خاموش کردن موتور" در فصل ۲ مراجعه نمایید).

31613

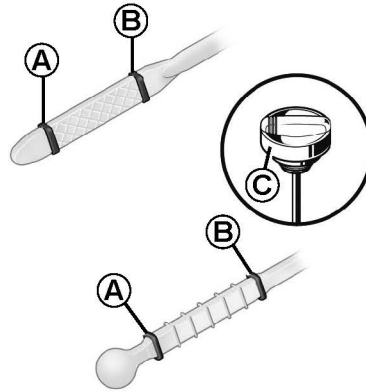

- میله اندازه‌گیری روغن را خارج کرده و با پارچه فاقد پرز و تمیز، آن را پاک نمایید؛
 - میله اندازه‌گیری را تا جایی که امکان دارد جا بزنید (در خودروهای مجهز به میله اندازه‌گیری نوع C، درپوش را تا حد امکان بچرخانید)؛
 - مجدداً میله اندازه‌گیری را خارج نمایید؛
 - سطح روغن را بخوانید: سطح روغن هرگز نباید کمتر از نقطه A یا بیشتر از نقطه B باشد.
- هنگامی که این عملیات کامل شد، بررسی نمایید که میله اندازه‌گیری در جای خود قرار گرفته باشد یا میله اندازه‌گیری کاملاً پیچانده شده باشد.

خواندن سطح روغن موتور

سطح روغن موتور را هنگامی که خودرو در سطحی مسطح می‌باشد و پس از خاموش بودن موتور بخوانید.

برای خواندن دقیق سطح روغن موتور باید از میله اندازه‌گیری سطح روغن استفاده نمایید و مطمئن شوید که روغن از حداکثر سطح مجاز بیشتر نباشد (خطر آسیب به موتور).

به صفحه بعد مراجعه نمایید.

تنها زمانی که روغن در کمترین سطح باشد، صفحه نمایشگر به راننده هشدار می‌دهد.

رسیدن میزان روغن موتور به بالاترین سطح



تحت هیچ شرایطی روغن نباید بیشتر از نقطه B باشد: خطر آسیب به موتور و کاتالیست کانورتر وجود دارد. اگر سطح روغن موتور بیش از میزان حداکثر باشد، خودرو را روشن نکرده و با نمایندگی‌های مجاز تماس حاصل نمایید.

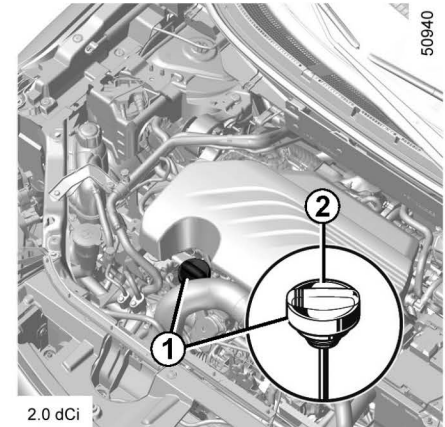
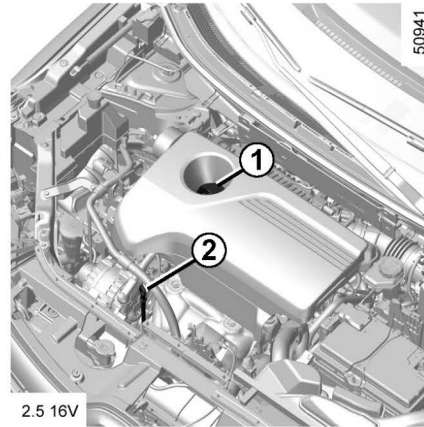

اضافه / پر کردن

برای اضافه / پر کردن روغن موتور، خودرو باید در زمین مسطح پارک شده و موتور نیز سرد باشد (برای مثال، پیش از استارت موتور برای اولین بار در روز).

- درپوش 1 را باز نمایید؛
- روغن را اضافه نمایید (به عنوان راهنمایی، بسته به نوع موتور میله اندازه گیری 2، بین ۱/۵ و ۲ لیتر می باشد)؛
- حدود ۱۰ دقیقه منتظر بمانید و اجازه دهید روغن به سمت داخل کارتر موتور جریان پیدا کند؛
- با استفاده از میله اندازه گیری 2 سطح روغن را اندازه گیری نمایید (همانطور که توضیح داده شد).
- هنگامی که این عملیات به پایان رسید، مطمئن شوید که میله اندازه گیری تا جای ممکن در محل خود قرار گرفته باشد یا میله اندازه گیری کامل پیچانده شده باشد.



پیش از انجام هرگونه عملیاتی در محفظه موتور باید سوئیچ با استفاده از دکمه خاموش / روشن در موقعیت Off قرار بگیرد (به اطلاعات "روشن / خاموش کردن موتور" در فصل ۲ مراجعه نمایید).

میزان روغن موتور: اضافه، پر کردن (۲/۲)

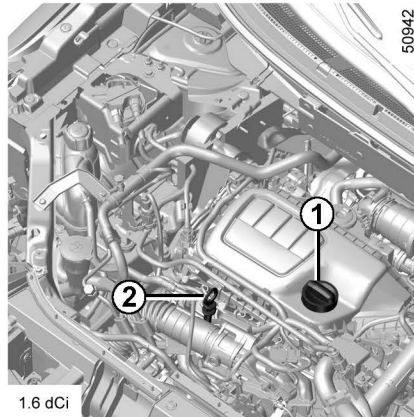

به منظور جلوگیری از سرریز شدن، توصیه می‌شود که هنگام پر یا اضافه کردن مخزن، از قیف استفاده نمایید.

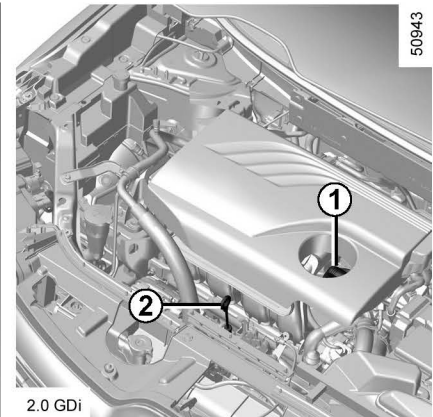

از بالا رفتن میزان حداکثر خودداری نمایید و فراموش نکنید که درپوش 1 و گیج 2 را در جای خود قرار دهید.

میزان روغن موتور: تعویض روغن

تعویض روغن

فواصل سرویس: به بخش تعمیر و نگهداری اسناد خودرویی خود مراجعه نمایید.

ظرفیت تعویض روغن

به اطلاعات تعمیر و نگهداری خودرویی خود مراجعه نمایید یا با نمایندگی‌های مجاز تماس حاصل نمایید. همواره با استفاده از میله اندازه‌گیری، سطح روغن موتور را بررسی کنید، همانطور که قبلاً توضیح داده شد (سطح روغن نباید کمتر از سطح حداقل یا بالای سطح حداکثر روی میله اندازه‌گیری روغن باشد).

رسیدن میزان روغن موتور به بالاترین سطح



تحت هیچ شرایطی روغن نباید بیشتر از سطح حداکثر باشد: خطر آسیب به موتور و کاتالیست کانورتر وجود دارد. اگر سطح روغن موتور بیش از میزان حداکثر باشد، خودرو را روشن نکرده و با نمایندگی‌های مجاز تماس حاصل نمایید.

درجه روغن موتور

به تعمیر و نگهداری اسناد خودرویی خود مراجعه نمایید.

در صورتی که متوجه افت غیرعادی و مکرر سطح هرکدام از مایعات شدید، با نمایندگی‌های مجاز تماس حاصل نمایید.

حین کار کردن در محفظه موتور، اطمینان حاصل نمایید که برف پاک‌کن شیشه جلو خاموش است.



خطر آسیب دیدگی.

هنگام کار کردن در نزدیکی محفظه موتور، ممکن است موتور داغ باشد. علاوه بر این ممکن است فن خنک کننده موتور هر لحظه شروع به کار کند.



خطر آسیب دیدگی.

پرکردن: هنگام پرکردن روغن مراقب باشید که روغن روی محفظه موتور نریزد. خطر آتش‌سوزی. بخاطر داشته باشید که درپوش را به‌طور صحیح در محل خود قرار دهید. در صورت پاشش روغن موتور در محفظه داغ موتور امکان آتش‌سوزی وجود دارد.



هرگز خودرو را در مکان‌های سر پوشیده روشن نکنید زیرا گازهای خروجی آگزوز سمی هستند.



تعویض روغن موتور: در صورت تعویض روغن هنگامی که موتور داغ است، مراقب باشید. در صورت سر ریزش روغن احتمال سوختگی وجود دارد.



فواصل بررسی مایع

میزان مایع خنک‌کننده را به‌طور مرتب بررسی نمایید (در صورت اتمام مایع خنک‌کننده صدمات شدیدی به موتور وارد می‌شود).
در صورتی که نیاز به اضافه کردن مایع وجود دارد، تنها از محصولات مورد تأیید دپارتمان فنی ما که موارد زیر را تضمین می‌کند استفاده نمایید:

- جلوگیری از یخ‌زدگی؛
- جلوگیری از زنگ‌زدگی سیستم خنک‌کننده.

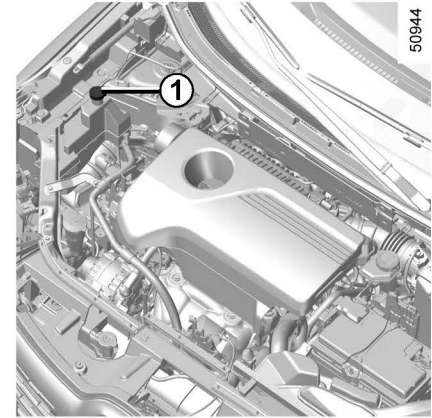

مایع خنک‌کننده موتور

میزان مایع را هنگامی که خودرو در سطحی صاف پارک شده و موتور خاموش می‌باشد بررسی نمایید، هنگامی که مایع سرد است میزان آن باید در مخزن 1 بین MINI و MAXI باشد.
قبل از رسیدن مایع به سطح MINI، هنگامی که موتور سرد است سطح مایع را تنظیم کنید.

فواصل جایگزینی

به بخش تعمیر و نگهداری خودروی خود مراجعه نمایید.

در صورتی که متوجه افت غیرعادی و مکرر سطح هرکدام از مایعات شدید، با نمایندگی‌های مجاز تماس حاصل نمایید.

هنگامی که موتور داغ است هیچ عملیاتی در مدار مایع خنک‌کننده نباید صورت بگیرد.
خطر سوختگی.



پیش از انجام هرگونه عملیاتی در محفظه موتور باید سوئیچ با استفاده از دکمه خاموش / روشن در موقعیت Off قرار بگیرد (به اطلاعات "روشن / خاموش کردن موتور" در فصل ۲ مراجعه نمایید).



حین کار کردن در محفظه موتور، اطمینان حاصل نمایید که برف پاک‌کن شیشه جلو خاموش است.
خطر آسیب‌دیدگی.



سطح 2

پایین رفتن سطح روغن به علت سایش لنت‌های ترمز امری عادی است اما نباید کمتر از سطح هشدار "MINI" باشد.

در صورتی که تمایل دارید وضعیت دیسک‌های ترمز و سایش لنت ترمز را خودتان بررسی نمایید باید از اسناد توضیحی در شبکه ارتباطی یا وب سایت کارخانه سازنده استفاده نمایید.

پر کردن

پس از انجام هرگونه عملیات در مدار روغن، متخصص فنی باید روغن ترمز را تعویض نماید.

فقط از روغن ترمزهای مورد تأیید دپارتمان فنی ما (و دارای ظرف مهر و موم شده) استفاده نمایید.

فواصل جایگزینی

به بخش تعمیر و نگهداری اسناد خودروی خود مراجعه نمایید.

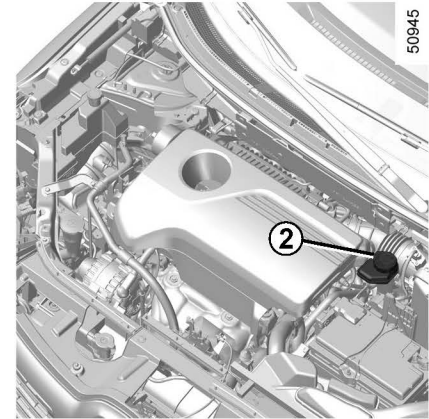

روغن ترمز

میزان روغن باید هنگامی که خودرو در سطحی صاف پارک شده و موتور خاموش است خوانده شود. این عملکرد باید به‌طور مکرر صورت گیرد و در صورت مشاهده اشکال در ترمزگیری، سطح روغن ترمز را بررسی نمایید.

در صورتی که متوجه افت غیرعادی و مکرر سطح هر کدام از مایعات شدید، با نمایندگی‌های مجاز تماس حاصل نمایید.

هنگام کار کردن در نزدیکی محفظه موتور، ممکن است موتور داغ باشد. علاوه بر این ممکن است فن خنک‌کننده موتور هر لحظه شروع به کار کند.



فیلترها

تعویض اجزای فیلترها (فیلتر هوا، فیلتر اتاق، فیلتر سوخت دیزلی و غیره) در برنامه تعمیر و نگهداری خودروی شما برنامه‌ریزی شده است. فواصل تعویض اجزای فیلتر: به بخش تعمیر و نگهداری اسناد خودروی خود مراجعه نمایید.

40144

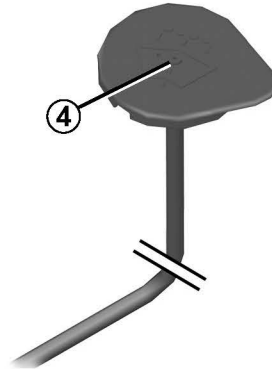

بررسی سطح مایع

از "قیف" استفاده کنید، برای استفاده از آن سوراخ 4 را با انگشتان نگه دارید، درپوش را بردارید سپس میله اندازه‌گیری متصل به درپوش را بخوانید.

توجه: پیش از سفر، میزان مایع مخزن را به‌طور مرتب بررسی نمایید.

نازل‌ها

برای تنظیم نازل شیشه‌شوی شیشه جلو با نمایندگی‌های مجاز تماس حاصل نمایید.

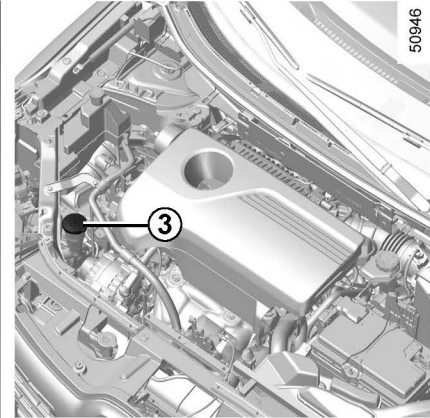

50946

مخزن شیشه‌شوی شیشه جلو

پر کردن

هنگامی که موتور خاموش است درپوش 3 را باز کنید. تا زمانی که بتوانید مایع را ببینید آن را پر کنید، سپس درپوش را ببندید.

مایع

تولیدات شیشه‌شوی (مایع دارای ضدیخ در زمستان).

حین کار کردن در محفظه موتور، اطمینان حاصل نمایید که برف پاک‌کن شیشه جلو خاموش است. خطر آسیب‌دیدگی.



پیش از انجام هرگونه عملیاتی در محفظه موتور باید سوئیچ با استفاده از دکمه خاموش/ روشن در موقعیت Off قرار بگیرد (به اطلاعات "روشن/ خاموش کردن موتور" در فصل ۲ مراجعه نمایید).



هنگام کار کردن در نزدیکی محفظه موتور، ممکن است موتور داغ باشد. علاوه بر این ممکن است فن خنک‌کننده موتور هر لحظه شروع به کار کند. خطر آسیب‌دیدگی.



- E : فشار باد لاستیک جلو.
- F : فشار باد لاستیک عقب.
- G : فشار باد لاستیک زاپاس.

خودروهای مجهز به سیستم تشخیص فشار باد لاستیک در صورت کم باد بودن (پنچری، فشار باد کم و غیره)، چراغ هشدار **(!)** در صفحه نمایشگر روشن می‌شود به اطلاعات بخش "سیستم تشخیص فشار باد لاستیک" در فصل ۲ مراجعه نمایید.

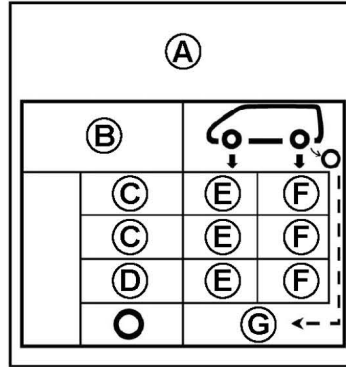

32705

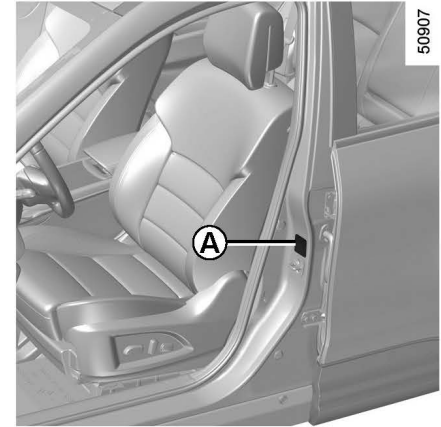

50907

B : ابعاد لاستیک‌های نصب شده در خودرو.

C : سرعت رانندگی مورد نظر.

D : فشار باد توصیه شده برای بهینه‌سازی مصرف سوخت.

NB : ممکن است سطح راحتی رانندگی تغییر یابد.

پرچسب A

برای خواندن آن درب را باز نمایید.

هنگامی که لاستیک‌ها سرد هستند فشار باد آن‌ها باید مورد بررسی قرار بگیرد.

در صورتی که لاستیک‌ها سرد هستند و بررسی فشار باد لاستیک‌ها امکانپذیر نیست، فشار باد لاستیک را از 0.2 به 0.3 بار (bar) (یا 3PSI) افزایش دهید.

هرگز هنگامی که لاستیک‌ها داغ هستند باد آن‌ها را خالی نکنید

فشار باد لاستیک (۲/۲)

توجه خاص مربوط به بار کامل خودرو (حداکثر بار مجاز) و یدک کش تریلو: حداکثر سرعت باید ۱۰۰ km/h (۶۰ mph) باشد و فشار باد لاستیکها باید ۰/۲ بار افزایش یابد.

به اطلاعات بخش "وزن" در فصل ۶ مراجعه نمایید.

ایمنی لاستیکها و استفاده از زنجیرچرخ: به اطلاعات بخش "لاستیکها" در فصل ۵ برای شرایط سرویس و، بسته به مدل خودرو، استفاده از زنجیرچرخ مراجعه نمایید.



برای امنیت خود و مطابقت با قانون، هنگام نیاز به تعویض لاستیکها، تنها از لاستیکهای دارای علامت، اندازه، نوع و خصوصیات مشابه و همچنین یکسان روی کلیه محورها استفاده نمایید. آنها باید: ظرفیت وزن و سرعت مشابه با لاستیکهای اصلی یا مورد تأیید نمایندگیهای مجاز را داشته باشند. عدم توجه به این دستورالعملها امنیت شما را به خطر می‌اندازد و بر کیفیت رانندگی با خودرو اثر منفی می‌گذارد. خطر از دست دادن کنترل خودرو وجود دارد.

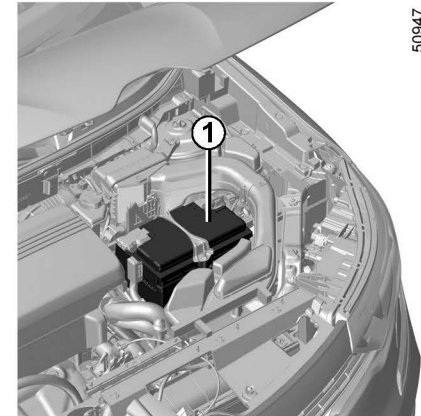

باتری 1 نیاز به هیچ‌گونه تعمیر و نگهداری ندارد. نباید آن را باز کنید یا هرگونه مایعی به آن اضافه نمایید.

هنگام جابه‌جا کردن باتری با دست مراقب باشید که اسید سولفوریک با پوست و چشم‌هایتان در تماس نباشد. در صورت تماس، محل تماس را با مقداری آب سرد بشویید، در صورت نیاز با پزشک مشورت نمایید. اطمینان حاصل نمایید که شعله، اجسام داغ و جرقه در تماس با باتری قرار نداشته باشند زیرا خطر انفجار وجود دارد.

بسته به مدل خودرو، سیستم مستمراً وضعیت شارژ باتری را بررسی می‌نماید، اگر سطح شارژ پایین بیاید پیام "Battery low start engine" در صفحه نمایشگر ظاهر می‌شود. در این حالت موتور را روشن نمایید. سپس پیام حذف می‌شود. در صورت استفاده از خودرو در حالت‌های زیر، شارژ باتری کاهش می‌یابد:

- سفرهای کوتاه‌مدت؛
- رانندگی در شهر؛
- افت دما؛

- استفاده طولانی‌مدت از تجهیزات الکتریکی پرمصرف (رادیو و غیره) هنگامی که موتور خاموش است.



پیش از انجام هرگونه عملیاتی در محفظه موتور باید سوئیچ با استفاده از دکمه خاموش/ روشن در موقعیت Off قرار بگیرد (به اطلاعات "روشن/ خاموش کردن موتور" در فصل ۲ مراجعه نمایید).



هنگام کارکردن در نزدیکی محفظه موتور، ممکن است موتور داغ باشد. علاوه بر این ممکن است فن خنک‌کننده موتور هر لحظه شروع به کار کند. خطر آسیب‌دیدگی.

تعویض باتری

به دلیل پیچیده بودن این عملیات، توصیه می‌شود با نمایندگی‌های مجاز تماس حاصل نمایید.

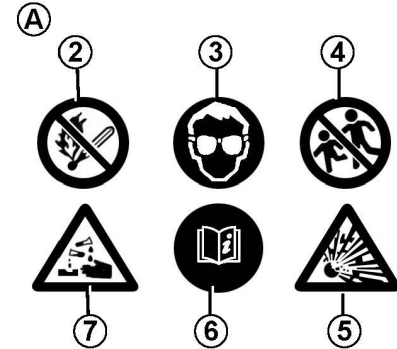

برچسب A

نشانگرهای روی باتری را مشاهده نمایید:

- 2 روشن کردن آتش و سیگار ممنوع می‌باشد؛
- 3 از عینک استفاده نمایید؛
- 4 از دسترس کودکان دور نگه داشته شود؛
- 5 مواد قابل انفجار؛
- 6 به کتابچه راهنما مراجعه نمایید؛
- 7 مواد خورنده.

این باتری از نوع مخصوص می‌باشد، از جایگزینی باتری مشابه اطمینان حاصل نمایید. با نمایندگی‌های مجاز تماس حاصل نمایید.



خودرویی که به خوبی نگهداری شده باشد، دوام بیشتری خواهد داشت. بنابراین توصیه می‌شود که از بدنه خودرو به‌طور منظم نگهداری نمایید. محصولات ضدخوردگی با تأثیر بالا در خودروی شما بکار رفته است. با این وجود نباید تحت تأثیر عوامل خارجی قرار بگیرید.

عوامل خورنده در هوا

- آلودگی هوا (مناطق صنعتی - ساختمانی).
- محلول نمک موجود در هوا (نزدیک دریا، به‌ویژه در آب و هوای گرم).
- آب و هوای فصلی و شرایط هوای مرطوب (مثلاً جاده‌های پوشیده از نمک در زمستان، آب پاک‌کننده جاده‌ها و غیره).

تأثیرات جزئی

اثر سایش

گرد و خاک و شن موجود در هوا، گل و لای، سنگریزه موجود در جاده، توسط خودروهای دیگر پرتاب می‌شود.

به منظور حفاظت از خودروی خود در برابر این تأثیرات چندین عمل احتیاطی انجام دهید.

چه کارهایی نباید انجام دهید

اجزای مکانیکی (مانند اجزای موتور)، زیر بدنه، اجزای لولایی (مثلاً داخل درب‌ها) و تجهیزات پلاستیکی رنگ شده مربوط به بدنه خارجی (مثلاً سپرها) را با استفاده از تجهیزات تمیزکننده فشار قوی یا اسپری کردن محصولاتی که مورد تأیید دپارتمان فنی ما نمی‌باشند، تمیز نکرده یا روغن آن‌ها را پاک ننمایید. این کار موجب افزایش خوردگی یا نقص عملکردی می‌شود.

خودرو را در آفتاب شدید یا دمای بسیار پایین نشویید. گل و لای و کثیفی باقی‌مانده روی بدنه خودرو را پیش از پاک کردن خیس نمایید. اجازه ندهید گرد و خاک در سطح خارجی انباشته شود.

اجازه ندهید برخورد های جزئی و خراش باعث ایجاد زنگ‌زدگی شود.

از محلول‌هایی که مورد تأیید دپارتمان فنی ما نمی‌باشند برای رفع لکه‌ها استفاده نکنید زیرا باعث آسیب به رنگ بدنه می‌شوند.

در شرایط برفی یا جاده‌های گلی بدون شستن خودرو، به ویژه زیر گلگیر چرخ و بدنه رانندگی نکنید.

این کارها را انجام دهید

هنگامی که موتور خاموش است، خودرو را مرتباً با محصولات تأیید شده توسط کارخانه بشویید (هرگز از مواد ساینده استفاده ننمایید). پیش از استفاده از نازل این لکه‌ها را بشویید.

- لکه‌های صمغ درخت و دوده‌های صنعتی؛
- گل و لای روی آج چرخ‌ها و زیر بدنه که باعث جمع شدن رطوبت می‌شود؛
- فضولات پرندگان، که باعث واکنش شیمیایی شده و به سرعت رنگ بدنه را از بین برده و موجب پوسته پوسته شدن رنگ خودرو می‌شوند؛

هرچه سریع‌تر این لکه‌ها را بشویید زیرا برطرف کردن آن‌ها با واکس غیرممکن می‌باشد؛

- نمک، به‌ویژه در آج لاستیک‌ها و زیر بدنه خودرو پس از رانندگی در جاده‌های دارای سنگریزه.

هرگونه مواد گیاهی (صمغ، برگ‌ها و غیره) را به‌طور مرتب از روی خودرو پاک نمایید.

از مقررات محلی مربوط به شست و شوی خودرو پیروی نمایید (مثلاً: خودروی خود را در بزرگراه‌های عمومی نشویید).

هنگام رانندگی در سطوح دارای سنگریزه برای جلوگیری از صدمه زدن به رنگ خودرو، فواصل ترمزگیری را رعایت نمایید.

برای جلوگیری از گسترش خوردگی، مکانی که رنگ خودرو آسیب دیده را تعمیر نمایید.

برای حفظ گارانتی ضد خوردگی به صورت دوره‌ای به نمایندگی‌های مجاز مراجعه نمایید. به اطلاعات تعمیر و نگهداری اسناد خودرو مراجعه نمایید.

در صورت نیاز به تمیز کردن قطعات مکانیکی، لولاها و غیره، برای محافظت از این اجزاء پس از تمیز کردن آن‌ها با استفاده از محصولات مورد تأیید دپارتمان فنی آن‌ها را اسپری کنید.

به منظور محافظت از خودروی شما محصولات را انتخاب کرده‌ایم و شما می‌توانید این محصولات را از فروشگاه‌های لوازم یدکی تهیه نمایید.

خودروهای دارای رنگ مات

این رنگ‌ها نیازمند اقدام‌های احتیاطی خاص می‌باشند.

اقدامات زیر را انجام دهید

- استفاده از محصولات حاوی واکس (پولیش کردن)؛
- سایش سخت بدنه؛
- شست و شوی خودرو در کارواش غلطکی؛
- شست و شوی خودرو با استفاده از وسایل فشار قوی؛
- چسباندن برچسب به بدنه خودرو (خطر از بین رفتن رنگ).

اقدامات زیر را انجام دهید

با مقداری آب و با استفاده از پارچه نرم یا اسفنجی و با دست خودرو را بشویید.

استفاده از کارواش غلطکی

دسته برف پاک‌کن شیشه جلو را به موقعیت پارک بازگردانید (به اطلاعات بخش "شیشه‌شوی جلو و برف پاک‌کن" در فصل ۱ مراجعه نمایید). محل نصب تجهیزات خارجی، چراغ‌های اضافی و آینه‌ها را بررسی نمایید و اطمینان حاصل نمایید که تیغه‌های برف پاک‌کن با نوارهای چسبیده محکم شده‌اند. در صورتی که خودروی شما مجهز به آنتن رادیو است آن را جدا نمایید.

بخاطر داشته باشید که نوار چسبیده را جدا کرده و آنتن را مجدداً نصب نمایید.

تمیز کردن چراغ‌های جلو

با توجه به اینکه چراغ‌های جلو از "طلق" پلاستیکی ساخته شده است برای تمیز کردن آن‌ها باید از پارچه نرم یا پنبه‌ای استفاده نمود. در صورتی که با این پارچه تمیز نشوند پارچه را با آب و صابون مرطوب کرده سپس با پارچه نرم تمیز نمایید. پایان با استفاده از پارچه خشک آن‌ها را تمیز نمایید. محصولات شوینده حاوی الکل نباید مورد استفاده قرار بگیرند.

تعمیر و نگهداری از تزئینات و تودوزی‌های داخل خودرو (۱/۲)

خودرویی که به خوبی نگهداری شده باشد، دوام و عمر بیشتری خواهد داشت، بنابراین توصیه می‌شود که از داخل خودرو به‌طور منظم نگهداری نمایید. لکه‌ها باید به سرعت پاک شوند. در صورت وجود هر نوع لکه در تودوزی‌های خودرو، آن‌ها را با استفاده از آب سرد (یا گرم) و صابون از بین ببرید. از مواد شوینده (مایع شوینده، محصولات پودری، محصولات الکلی و غیره) استفاده نکنید. از پارچه نرم استفاده نمایید. با آب شست‌وشو داده و مواد اضافی را از بین ببرید.

صفحه نمایشگر شیشه‌ای

(مثلاً صفحه نمایشگر، ساعت، نمایشگر دمای خارجی، نمایشگر رادیو و غیره). از پارچه نرم استفاده نمایید (پنبه‌ای). در صورتی که بدرستی تمیز نشد از یک پارچه نرم مرطوب با آب و صابون استفاده نمایید و سپس با یک پارچه نرم یا پنبه‌ای مرطوب آن را پاک نمایید. در انتها با دقت با یک پارچه نرم و خشک، خشک نمایید.

تحت هیچ شرایطی از مواد شوینده حاوی الکل نباید استفاده شود.

کمربندهای ایمنی

کمربندها همیشه باید تمیز باشند. از موارد توصیه شده مورد تأیید دپارتمان فنی ما با از آب صابون و یک پارچه اسفنجی استفاده نمایید. تحت هیچ شرایطی از مواد شوینده یا لکه‌برها نباید استفاده شود.

پارچه‌ها (صندلی‌ها، تزئینات روی درب و غیره)
پارچه‌ها را به‌طور مرتب گردگیری نمایید.

لکه مایعات

از آب صابون استفاده نمایید. پارچه نرم (هرگز از پارچه سخت استفاده نکنید) را مرطوب کرده و مواد اضافی را از بین ببرید.

لکه‌های جامد و چسب مانند

مواد جامد و چسب مانند را بلافاصله و با دقت با استفاده از کاردک (از گوشه به سمت مرکزی شروع کنید تا لکه پخش نشود) پاک نمایید. مانند لکه مایعات آن را تمیز نمایید.

دستورالعمل‌های خاص برای لکه‌های شیرینی

یا آدامس

یک قطعه یخ را روی آن قرار داده تا سفت شود سپس طبق روش پاک کردن لکه‌های جامد آن را تمیز نمایید.

برای کسب اطلاع از نگهداری داخل خودرو و/یا در صورت رضایت‌بخش نبودن نتایج با نمایندگی‌های مجاز تماس حاصل نمایید.

تعمیر و نگهداری از تزئینات و تودوزی‌های داخل خودرو (۲/۲)

اقدام زیر را انجام ندهید:
اکیداً توصیه می‌کنیم که موادی مانند، خوشبوکننده هوا و غیره را در نزدیکی دریچه‌های هوا قرار ندهید به دلیل اینکه ممکن است به تزئینات داشبورد صدمه بزند.

خارج کردن / نصب مجدد تجهیزات قابل پیاده‌سازی نصب شده در خودرو
اگر برای نظافت داخل خودرو نیاز به خارج کردن تجهیزاتی (مثلاً کفپوش‌ها)، دارید همیشه از نصب مجدد آن‌ها و محل دقیق نصب آن‌ها اطمینان حاصل نمایید (کفپوش سمت راننده باید در سمت راننده نصب شود) و این اجزا را با تجهیزات خود نصب نمایید (مثلاً، کفپوش راننده همیشه باید در قسمت تجهیزات راننده نصب شود).

حین توقف خودرو از عدم وجود مانع برای راندگی اطمینان حاصل نمایید (وجود مانع در پدال‌ها، گیر کردن پاشنه کفش یا کفپوش و غیره).

اکیداً توصیه می‌شود از تجهیزات فشار قوی یا مواد شوینده اسپری مانند، در اتاق سرنشین استفاده نکنید. این عمل باعث آسیب رساندن به عملکرد صحیح تجهیزات الکتریکی خودرو شده یا اثرات زیانبخش دیگری خواهد داشت.

